

### **IT** Videocitofono a colori per sistema PLUGGY

Videocitofono a colori con schermo LCD da 7,0" per sistemi PLUGGY.

#### **Dati tecnici**

Alimentazione: dalla linea  
 Assorbimento:  
     - a riposo: 8 mA  
     - in funzionamento: 270 mA  
 Schermo: 7" LCD  
 Temperatura funzionamento: 0 ÷ +40°C  
 Umidità massima: 90%RH

### **EN** Colour Video Intercom for PLUGGY system

Colour video intercom with 7.0" LCD screen for PLUGGY series.

#### **Technical data**

Power supply: from the line  
 Current:  
     - stand-by: 8 mA  
     - operating: 270 mA  
 Screen: 7" LCD  
 Operating temperature: 0 ÷ +40 °C  
 Maximum humidity: 90% RH

### **FR** Vidéophone à couleurs pour système PLUGGY

Vidéophone en couleurs avec écran LCD de 7,0" pour système PLUGGY.

#### **Données techniques**

Alimentation: de la ligne  
 Absorption:  
     - à repos: 8mA  
     - en fonctionnement: 270mA  
 Ecran: 7" LCD  
 Température fonctionnement: 0 ÷ +40°C  
 Humidité maximum: 90%RH

### **ES** Videoportero a colores por sistema PLUGGY

Videoportero a colores con pantalla LCD de 7,0" por sistema PLUGGY.

#### **Datos técnicos**

Alimentación: de la línea  
 Absorbimiento:  
     - en reposo: 8 mA  
     - en funcionamiento: 270 mA  
 Pantalla: 7" LCD  
 Temp. de funcionamiento: 0 ÷ +40 °C  
 Humedad máxima: 90% RH

### **PT** Vídeo-porteiro a cores para sistema PLUGGY

Vídeo-porteiro da série PLUGGY com monitor LCD 7" a cores.

#### **Dados técnicos**

Alimentação: a partir da linha  
 Consumo:  
     - em estado de repouso: 8mA  
     - em funcionamento: 270mA  
 Monitor: 7" LCD  
 Temperatura funcionamento: 0 ÷ +40°C  
 Humidade máxima: 90%RH

### **DE** Video-Gegensprechanlage mit Farbbildschirm für das PLUGGY-Systeme

Farb-Video-Gegensprechanlage mit 7"-LCD-Bildschirm für PLUGGY-Systeme.

#### **Technische Daten**

Stromversorgung: Leitung  
 Verbrauch:  
     - Ruhestellung: 8 mA  
     - in Betrieb: 270 mA  
 Bildschirm: LCD, 7"  
 Betriebstemperatur: 0 ÷ +40°C  
 Relative Luftfeuchtigkeit: 90%RH

**IT AVVERTENZE DI SICUREZZA**

- Leggere attentamente le avvertenze contenute nel presente manuale perché forniscono importanti informazioni riguardanti la sicurezza di installazione, uso e manutenzione. Conservarlo in modo appropriato per future consultazioni.
- Posizionare il videocitofono in ambiente asciutto e lontano da fonti di calore o apparecchiature che producono calore e campi magnetici.
- Per la pulizia del videocitofono non usare acqua o solventi chimici, ma un panno pulito.
- Questo apparecchio deve essere destinato solo all'uso per il quale è stato concepito. Il costruttore non può essere considerato responsabile per eventuali danni derivati da usi impropri, erronei ed irragionevoli.
- Non lasciare alla portata dei bambini le parti dell'imballaggio (sacchetti di plastica, polistirolo espanso, ecc.).
- Non aprire l'apparecchio quando è acceso.
- L'esecuzione dell'impianto deve essere effettuato da personale specializzato ed in conformità con le leggi vigenti.
- In caso di guasto, funzionamento irregolare o modifica all'impianto avvalersi di personale specializzato.
- L'apparecchio è conforme alle direttive CEE (marchio europeo CE).

**ES ADVERTENCIAS DE SEGURIDAD**

- Leer cuidadosamente las advertencias contenidas en el presente manual porque fornecen importantes informaciones con respecto a la seguridad de instalación, empleo y manutención. Conservarlo de modo apropiado por futuras consultas.
- Posicionar el videoportero en entornos secos y lejos de fuentes de calor o aparatos que producen calor y campos magnéticos.
- Por la limpieza del videoportero no usar agua o solventes químicos sino un paño limpio.
- Este aparato tiene que sólo ser destinado al empleo por el que ha sido concebido. El constructor no puede ser considerado responsable por eventuales daños derivados por empleos improprios, erróneos e irrazonables.
- No dejar al alcance de los niños las partes del embalaje, bolsitas de plástico, poliestireno, etcétera.
- No abrir el aparato cuando es encendido.
- La ejecución de la instalación tiene que ser efectuada de personal especializado y en conformidad con las leyes vigentes.
- En caso de avería, funcionamiento irregular o modificación a la instalación valerse de personal especializado.
- El aparato está conforme a las directivas CEE (marca europea CE).

**EN SAFETY NOTICES**

- *Read the instructions contained in this manual carefully because they provide important information about safe installation, use and maintenance. Keep this manual appropriately for future reference.*
- *Install your videointercom in a dry place away from heat sources or devices that produce heat and magnetic fields.*
- *Do not clean the videointercom with water or chemical solvents, use a dry cloth for cleaning.*
- *This device must be exclusively operated for its intended use. The manufacturer cannot be held responsible for possible damage caused by improper, erroneous and unreasonable use.*
- *Keep packing parts away from children (i.e. plastic bags, expanded polystyrene, etc.).*
- *Do not open the device when it is on.*
- *The installation must be made by specialized personnel in compliance with the regulations in force.*
- *Always refer to specialized personnel in case of breakdown, irregular operation or change in the installation.*
- *The device complies with the EEC directives (CE European mark).*

**PT AVISOS DE SEGURANÇA**

- Leia atentamente os avisos contidos no presente manual porque trazem importantes informações quanto à segurança em termos de instalação, utilização e manutenção. Guarde-o num lugar seguro para eventuais consultas.
- Posicione o vídeo porteiro num ambiente seco e longe de fontes de calor ou de equipamentos que produzam calor e campos magnéticos.
- Para a limpeza do vídeo porteiro, não use água nem solventes químicos, mas somente um pano limpo.
- Este aparelho é destinado somente ao uso para o qual foi concebido. O fabricante não se responsabiliza por danos derivantes de utilizações impróprias, erróneas ou irracionais.
- Não deixe os elementos da embalagem (sacos de plástico, polistireno expandido etc.) ao alcance das crianças.
- Não abra o aparelho quando ele estiver ligado.
- A instalação e o ensaio do equipamento devem ser feitos por pessoal especializado e em conformidade com as leis vigentes.
- Em caso de avaria, funcionamento irregular ou alteração no equipamento, recorra a pessoal especializado.
- O aparelho é conforme as directivas CEE (marca europeia CE).

**FR NOTICE DE SÉCURITÉ**

- Lire attentivement les instructions contenues dans le présent manuel parce qu'ils fournissent d'importants renseignements concernant la sécurité d'installation, d'usage et d'entretien. On recommande le conserver de manière appropriée pour consultations futures.
- Positionner le moniteur en milieu sec et loin de sources de chaleur ou d'appareillages qui produisent chaleur ou champs magnétiques.
- Pour la propreté du moniteur ne pas utiliser de l'eau mais qu'un tissu propre.
- Ce poste doit être destiné seulement à l'usage pour lequel il a été conçu. Le constructeur ne peut pas être considéré comme responsable pour dommages éventuels dérivés par l'utilisations impropres, erronés et déraisonnables.
- Ne pas laisser à la portée des enfants les parties de l'emballage, sac en plastique, polystyrène expansé, etc..
- Ne pas ouvrir l'appareil quand il est en marche.
- L'exécution du montage et mise en œuvre doivent être effectuées par personnel spécialisé et en conformité avec les lois en vigueur.
- En cas de panne, fonctionnement irrégulier ou modification à l'installation il faut se servir de personnel spécialisé.
- L'appareil est conforme à les directives CEE, marque européenne CE.

**DE SICHERHEITSHINWEISE**

- *Hinweise im vorliegenden Handbuch aufmerksam durchlesen, da sie wichtige Informationen zur sicheren Installation, Verwendung und Wartung enthalten. Handbuch sorgfältig aufbewahren, um es jederzeit wieder einsehen zu können.*
- *Video-Gegensprechanlage in einem trockenen Raum, fern von Wärmequellen oder Geräten aufstellen, die Wärme oder Magnetfelder erzeugen.*
- *Video-Gegensprechanlage in einem trockenen Raum, fern von Wärmequellen oder Geräten aufstellen, die Wärme oder Magnetfelder erzeugen.*
- *Dieses Gerät darf nur für den vorgesehenen Verwendungszweck benutzt werden. Der Hersteller haftet nicht für Schäden, die durch unsachgemäße oder falsche Benutzung entstehen.*
- *Verpackungsteile (Plastikbeutel, Styropor usw.) dürfen nicht in Kinderhände gelangen.*
- *Gerät im eingeschalteten Zustand nicht öffnen.*
- *Die Installation der Anlage darf nur vom Fachmann entsprechend den geltenden gesetzlichen Vorschriften vorgenommen werden.*
- *Bei Defekten, Betriebsstörungen oder Änderungen der Anlage ist ein Fachmann hinzuzuziehen.*
- *Gerät entspricht den EWG-Richtlinien (europäisches CE-Kennzeichnung).*

- 1** - Murare una scatola da incasso da 83mm ad un'altezza dalla pavimentazione di circa 1,45m / 1,50m.  
 - Mount on the wall a built-in box of 83mm at approximately 1.45m / 1.50m above the ground.  
 - Murer une boîte encastrable de 83mm à une hauteur du sol d'environ 1,45m / 1,50m.  
 - Acoplar a la pared una caja empotrada de 83mm a una altura del suelo de aprox. 1,45m / 1,50m.  
 - Edificar uma caixa de embutir de 83mm uma altura do piso de cerca 1,45m / 1,50m.  
 - Eine Einbaudose (83 mm) auf etwa 1,45m / 1,50m Höhe über dem Fußboden einbauen.

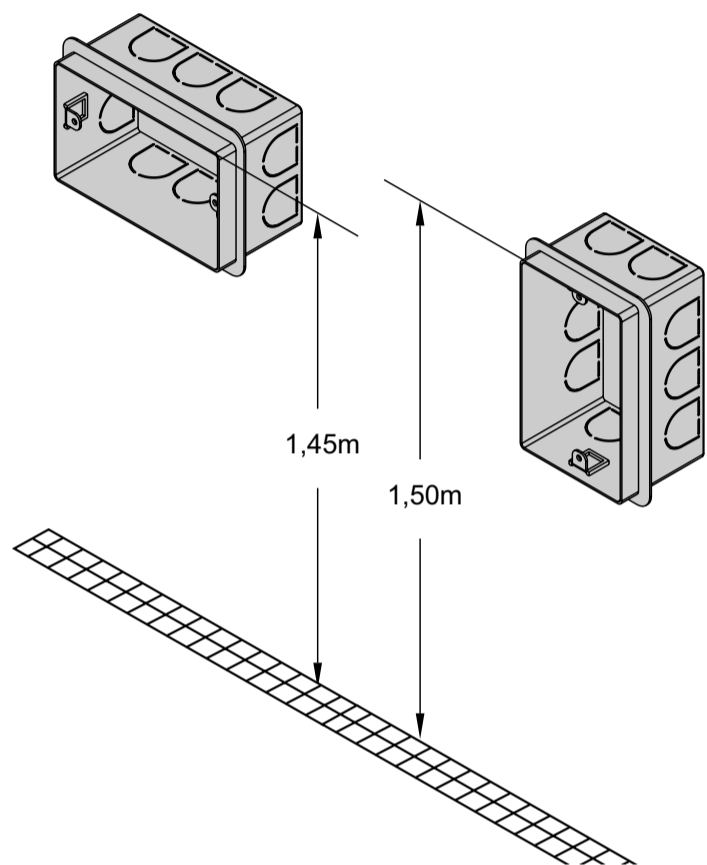

- 2** - Fissare la staffa alla scatola da incasso.  
 - Screw the bracket to the built-in box.  
 - Fixer le support à la boîte encastrable.  
 - Fijar el soporte a la caja empotrada.  
 - Fixar o suporte na caixa de embutir.  
 - Den Bügel an der Einbaudose fixieren.

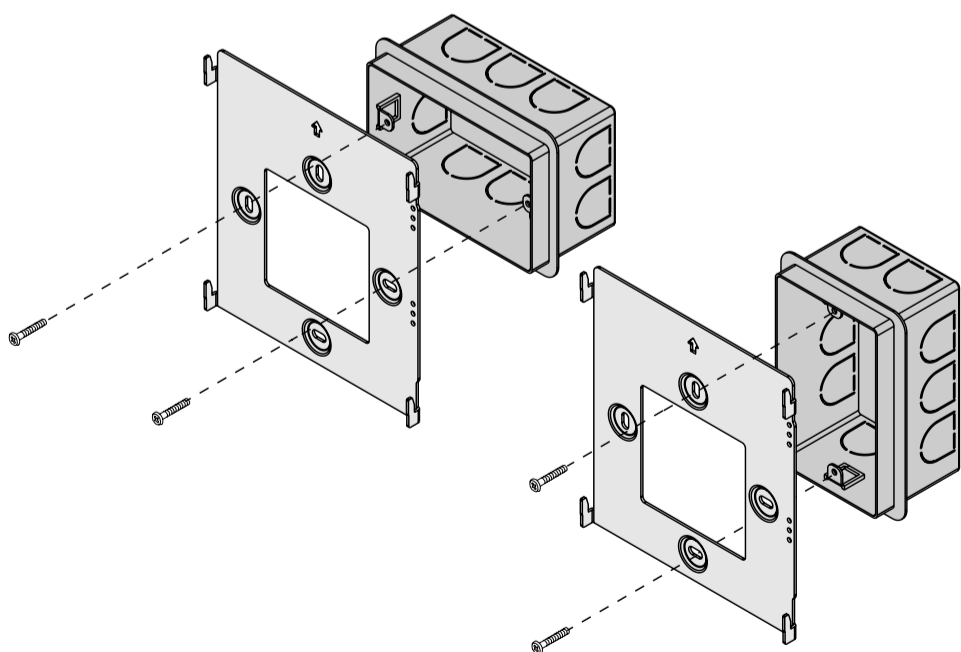

- 3** - Togliere la morsettiere dal videocitofono.  
 - Unplug the terminal block from the videointercom.  
 - Enlever le bornier du vidéophone.  
 - Extraer la caja de bornes del videoportero.  
 - Retirar a caixa de terminais do vídeo-porteiro.  
 - Klemmenbretter vom Video-Gegensprechgerät abtrennen.

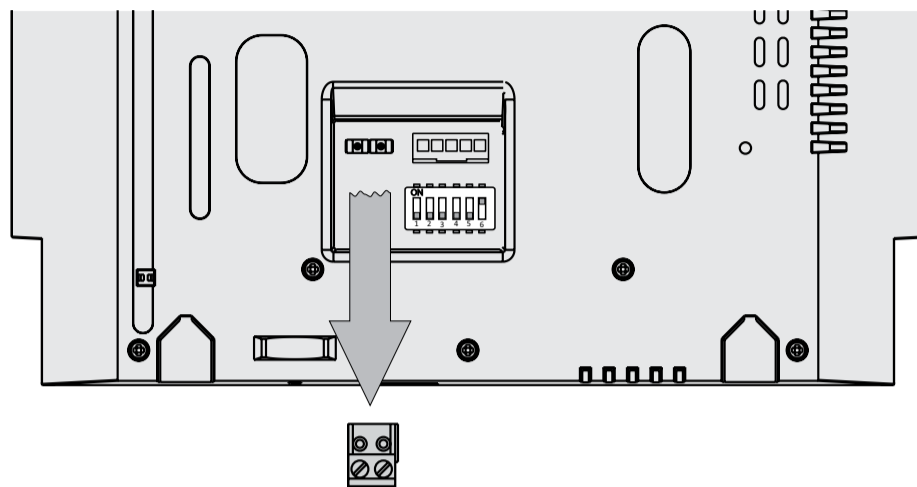

- 4** - Effettuare i collegamenti sulla morsettiere come da schema da realizzare.  
 - Make the connections as required by the electric diagram.  
 - Procéder aux branchements sur le bornier tel que détaillé dans le schéma.  
 - Realizar las conexiones en la caja de bornes como en el esquema de realización.  
 - Efectuar as ligações sobre a caixa de terminais de acordo com o esquema a ser realizado.  
 - Klemmenbrett gemäß Schaltplan anschließen.

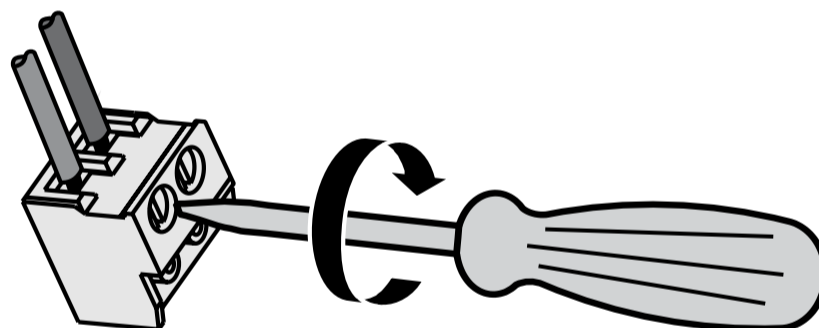

- 5** - Reinserrire la morsettiere sul videocitofono.  
 - Plug-in back the terminal block on the videointercom.  
 - Réintroduire le bornier dans le vidéophone.  
 - Reintroducir la caja de bornes en el videoportero.  
 - Recolocar a caixa de terminais no vídeo-porteiro.  
 - Klemmenbrett wieder am Video-Gegensprechgerät anschließen.

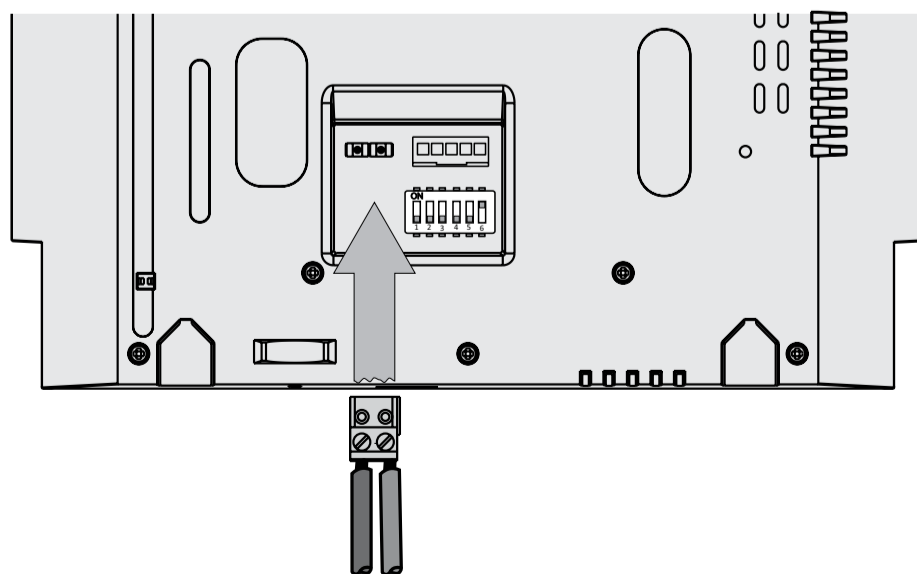

ITALIANO

- 6** - Fissare il videocitofono alla staffa.  
 - Fix the video intercom to the wall bracket.  
 - Fixer le vidéophone sur le support de fixation.  
 - Asegurar el videoportero al soporte de fijación.  
 - Fixar o vídeo-porteiro ao suporte de fixação.  
 - Video-Gegensprechgerät auf dem Halterungsbügel befestigen.

ENGLISH

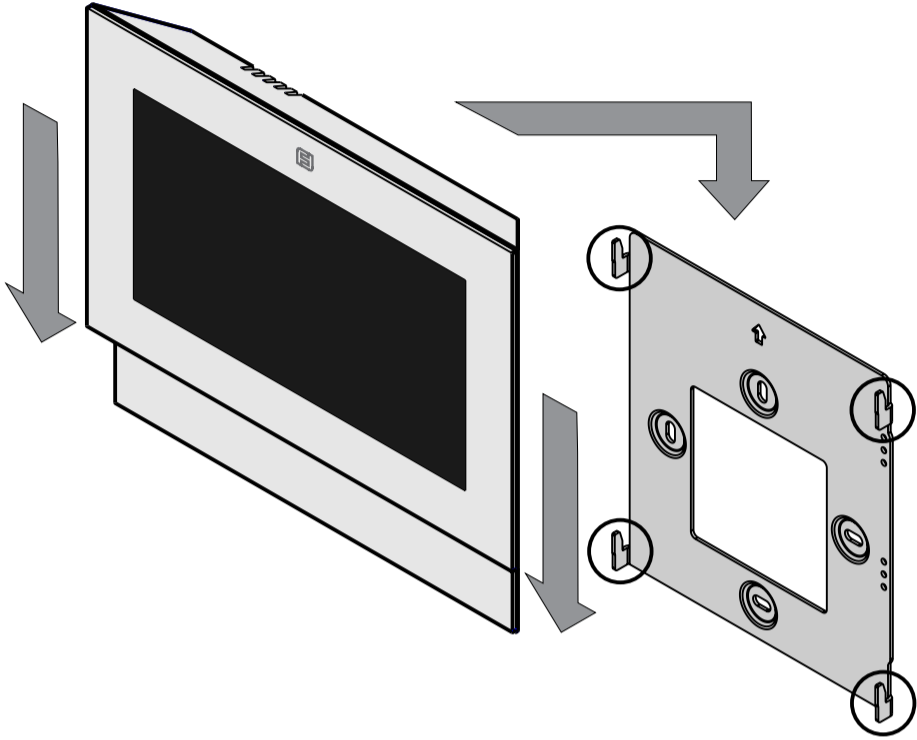

FRANÇAIS

ESPAÑOL

- 7** - Smontaggio del videocitofono.  
 - Dismounting the video intercom.  
 - Démontage du vidéophone.  
 - Desmontaje del videoportero.  
 - Desmontagem do vídeo-porteiro.  
 - Video-Gegensprechgerät abbauen.

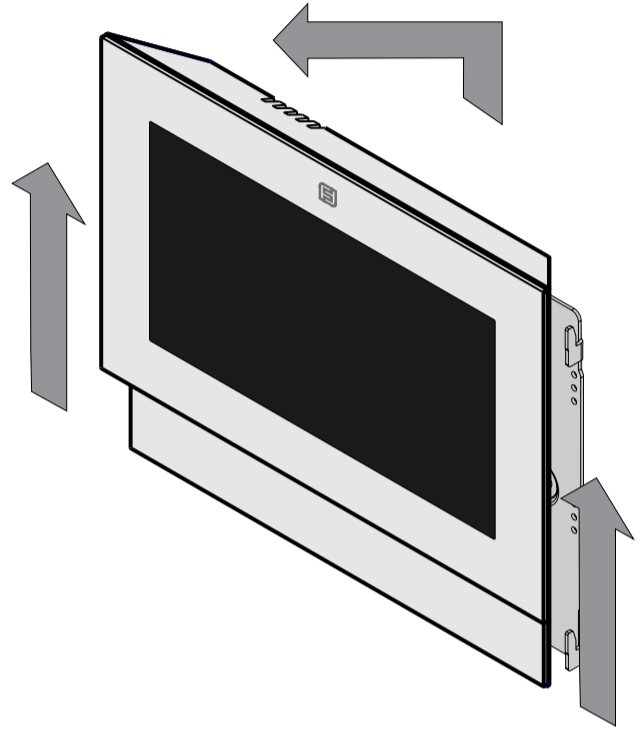
**IT** Morsettiere

**LO / LO** Ingresso di linea  
**SW+/SW-** Ingresso chiamata di piano  
**GND/RING** Rilancio chiamata (12Vcc-250mA)

**EN** Terminal boards

**LO / LO** Line inputs  
**SW+/SW-** Floor call input  
**GND/RING** Additional ringer  
 (12Vdc-250mA)

**FR** Bornes

**LO / LO** Entrées de ligne  
**SW+/SW-** Entrées appel d'étage  
**GND/RING** Renvoi d'appel (12Vcc-250mA)

PORTUGUÊS

**ES** Terminales

**LO / LO** Entradas de línea  
**SW+/SW-** Entradas llamada de piso  
**GND/RING** Timbre adicional (12Vcc-250mA)

**PT** Terminais

**LO / LO** Entradas de linha  
**SW+/SW-** Entradas chamada de patamar  
**GND/RING** Campanha adicional (12Vcc-250mA)

**DE** Anschlußklemmen

**LO / LO** Busleitungseingänge  
**SW+/SW-** Etagenrufeingänge  
**GND/RING** Relaunch aufrufen  
 (12VgS-250mA)

DEUTSCH

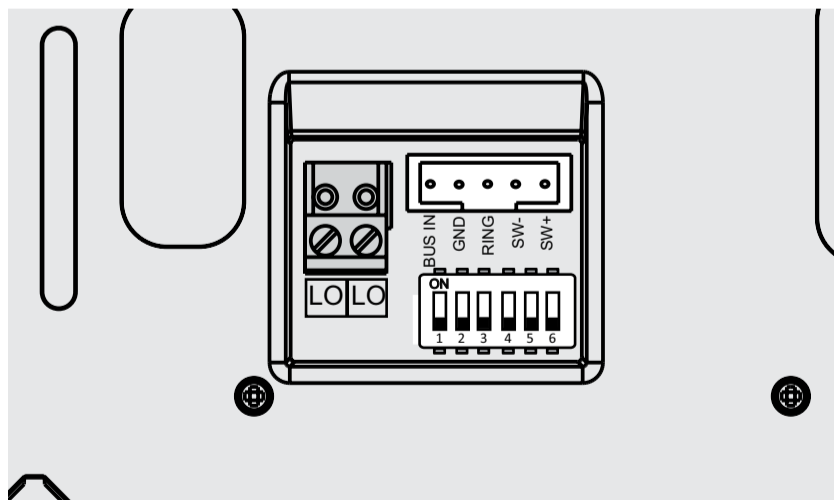

**IT Tipo e sezione dei conduttori**

L'utilizzo del cavo art.2302, opportunamente studiato dalla ACI Farfisa, è raccomandato per la realizzazione di impianti digitali. L'impiego di conduttori inadeguati potrebbe non garantire tutte le prestazioni ed influenzare il corretto funzionamento del sistema.

**Dati tecnici del cavo art. 2302**

Numero dei conduttori	2 (rosso/nero)
Sezione dei conduttori	2x1mm <sup>2</sup>
Materiale dei conduttori	rame stagnato
Passo di cordatura	40mm
Impedenza caratteristica	100Ω

**EN Type and cross-section of conductors**

The cable art.2302 is the ideal solution for wiring digital systems. The use of inappropriate cables may have an adverse effect on the performance of the system.

**Technical characteristics of cable art.2302**

Number of conductors	2 (red/black)
Cross-section of conductors	2x1mm <sup>2</sup>
Material of conductors	tinned copper
Twisting pitch	40mm
Nominal impedance	100Ω

**FR Type et section des conducteurs**

L'usage du câble art.2302, opportunément étudié par l'ACI Farfisa, il est recommandé pour la réalisation d'installations digitales. L'utilisation de câbles différents peut influencer le fonctionnement correct du système et n'en garantit pas les performances.

**Données techniques du câble art. 2302**

Nombre de conducteurs	2 (rouge/noir)
Section des conducteurs	2x1mm <sup>2</sup>
Matériau des conducteurs	cuivre étamé
Pas de câblage	40mm
Impédance caractéristique	100Ω

**ES Tipo y sección de los conductores**

El uso del cable art.2302, oportunamente estudiado por la ACI Farfisa, es encomendado por la realización de instalaciones digitales. El empleo de otros cables puede afectar el correcto funcionamiento del sistema y no asegura sus buenas prestaciones.

**Datos técnicos del cable art. 2302**

Número de los conductores	2 (rojo/negro)
Sección de los conductores	2x1mm <sup>2</sup>
Material de los conductores	cobre estañado
Diámetro exterior	40mm
Impedancia típica	100Ω

**PT Tipo e secção dos condutores**

A utilização do cabo art.2302, provido por ACI Farfisa, é recomendado por a realização de instalações digitais. O uso de outros cabos pode influenciar o correto funcionamento do sistema e não garante as prestações do mesmo.

**Dados técnicos do cabo art. 2302**

Número de condutores	2 (vermelho/preto)
Secção dos condutores	2x1mm <sup>2</sup>
Material dos condutores	cobre estagnado
Diâmetro externo	40mm
Impedimento característica	100Ω

**DE Art und Querschnitt der Leiter**

Für die digitalen Busanlagen wird der Einsatz des Kabels Art. 2302 von Aci Farfisa empfohlen. Bei Verwendung anderer Kabelarten kann die Funktion und die Leistung des Systems beeinträchtigt werden.

**Technische Daten des Kabels Art. 2302**

Anzahl der Adern	2 (rot/schwarz)
Querschnitt der Adern	2x1mm <sup>2</sup>
Material	verzinnertes Kupfer
Verdrillungsschritt	40mm
Typische Impedanz	100Ω

- IT** Tabella delle distanze massime garantite
- EN** Table of the maximum permitted distances
- FR** Tableau des distances maximales garanties
- ES** Tabla de las distancias máximas garantizadas
- PT** Tabela das distâncias máximas garantidas
- DE** Tabelle der garantierten maximale Kabellängen

Cavo Farfisa 2302 <i>Farfisa 2302 cable</i> Câble Farfisa 2302 <i>Cable Farfisa 2302</i> Cabo Farfisa 2302 <i>Farfisa 2302 Kabel</i> 2x1mm <sup>2</sup> - AWG17	Cavo telefonico <i>Twisted cable</i> Câble torsadé <i>Cable trenzado</i> Cabo trançado <i>gedrilltes Kabel</i> 2x0,32mm <sup>2</sup> - AWG22	Cavo CAT5 <i>CAT5 cable</i> Câble CAT5 <i>Cable CAT5</i> Cabo CAT5 <i>Kabel CAT5</i> 2x0,2mm <sup>2</sup> - AWG24
100 m - 328 ft	40 m - 131 ft	50 m - 164 ft

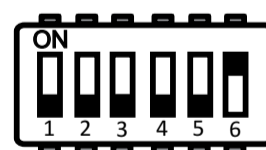
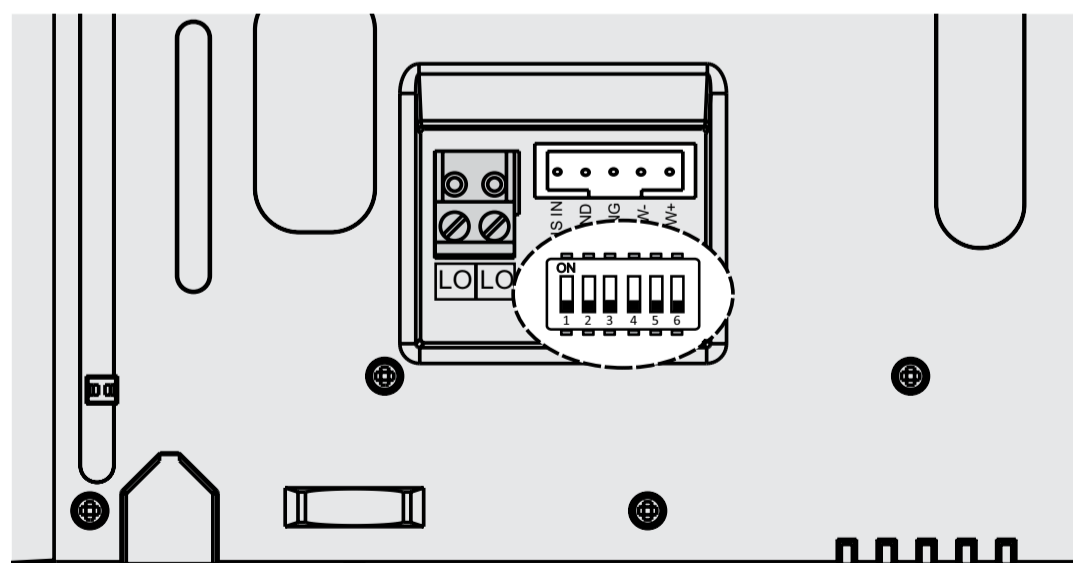
**IT Selezione impedenza di chiusura****EN Selecting the closing impedance****FR Sélection impédance de fermeture****ES Selección impedancia de cierre****PT Selecção da impedância de encerramento****DE Auswahl der Schlussimpedanz**

chiusura  
*termination*  
fermeture  
*cierre*  
fechar  
*Abschluss*

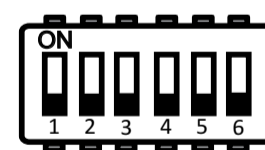

linea aperta  
*open line*  
ligne ouverte  
*línea abierta*  
linha aberta  
*offene Ltg.*

ITALIANO

ENGLISH

FRANÇAIS

ESPAÑOL

PORTUGUÊS

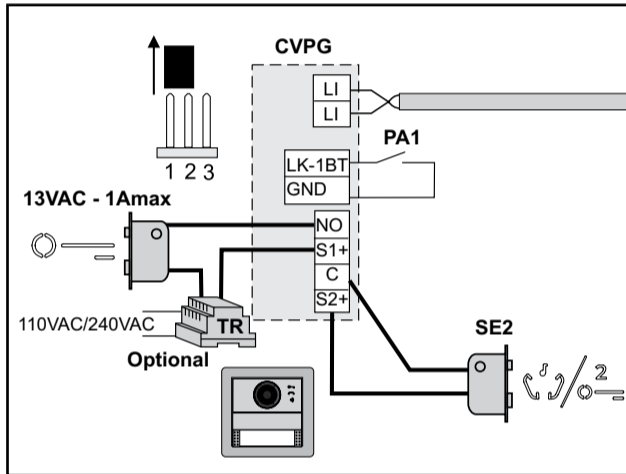
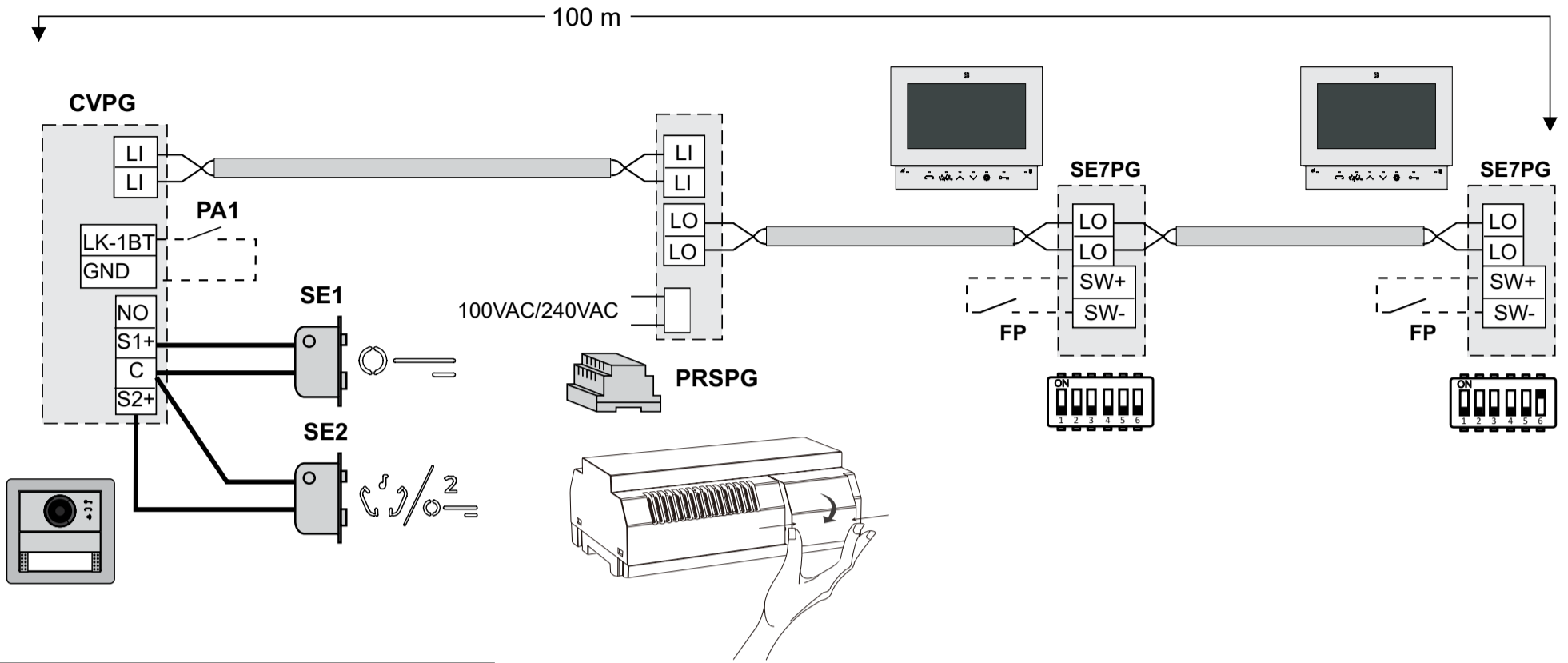

DEUTSCH





- PA1** = Pulsante apriporta 1 (opzionale)  
 Door 1 release push-button (optional)  
 Bouton-poussoir ouvre porte 1 (optionnel)  
 Pulsador abrepuerta 1 (opcional)  
 Botão para abrir a porta 1 (opcional)  
 Türöffnertaste 1 (Zusatzaste)
- FP** = Pulsante chiamata di piano (opzionale)  
 Floor call push-button (optional)  
 Bouton-poussoir de palier (optionnel)  
 Pulsador de piso (opcional)  
 Botão de patamar (opcional)  
 Treppenhausruftaste (Zusatzaste)

- SE1,2** = Serratura elettrica (12Vcc-0,25 A max.)  
 Electric door lock (12Vdc-0,25 A max)  
 Gâche électrique (12Vcc-0,25 A max)  
 Cerradura eléctrica (12Vcc-0,25 A máx.)  
 Fechadura eléctrica (12Vcc-0,25 A max)  
 elektrisches Türschloss (12VgS-0,25 A max)



**IT** Chiamata intercomunicante

Premere il tasto , selezionare la voce "inner call" e premere .

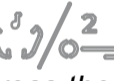

**ES** Llamada interna: con otros dispositivos

Presione la tecla , seleccione el elemento "inner call" y presione la tecla .

**EN** Intercom call with other devices

Press the , select the "inner call" item and press the .

**PT** Chamada de intercomunicador com outros dispositivos

Pressione a tecla , seleccione o item "inner call" e pressione a tecla .

**FR** Appel d'intercommunication

Appuyez sur le bouton , sélectionnez l'élément "inner call" et appuyez sur le bouton .

**DE** Gegensprechanruf

Drücken Sie die Taste , wählen Sie "Inner Call" und drücken Sie die Taste .

**IMPIANTO VIDEOCITOFONICO MULTIFAMILIARE  
MULTI-FAMILY VIDEOINTERCOM SYSTEM  
INSTALLATION VIDEOPHONIQUE A PLUSIEURS DIRECTIONS**

**SISTEMA DE VIDEOPORTEIRO MULTIFAMILIAR  
INSTALAÇÃO DE VÍDEO-PORTEIRO MULTIFAMILIAR  
MEHRFAMILIEN-VIDEOSPRECHANLAGE**

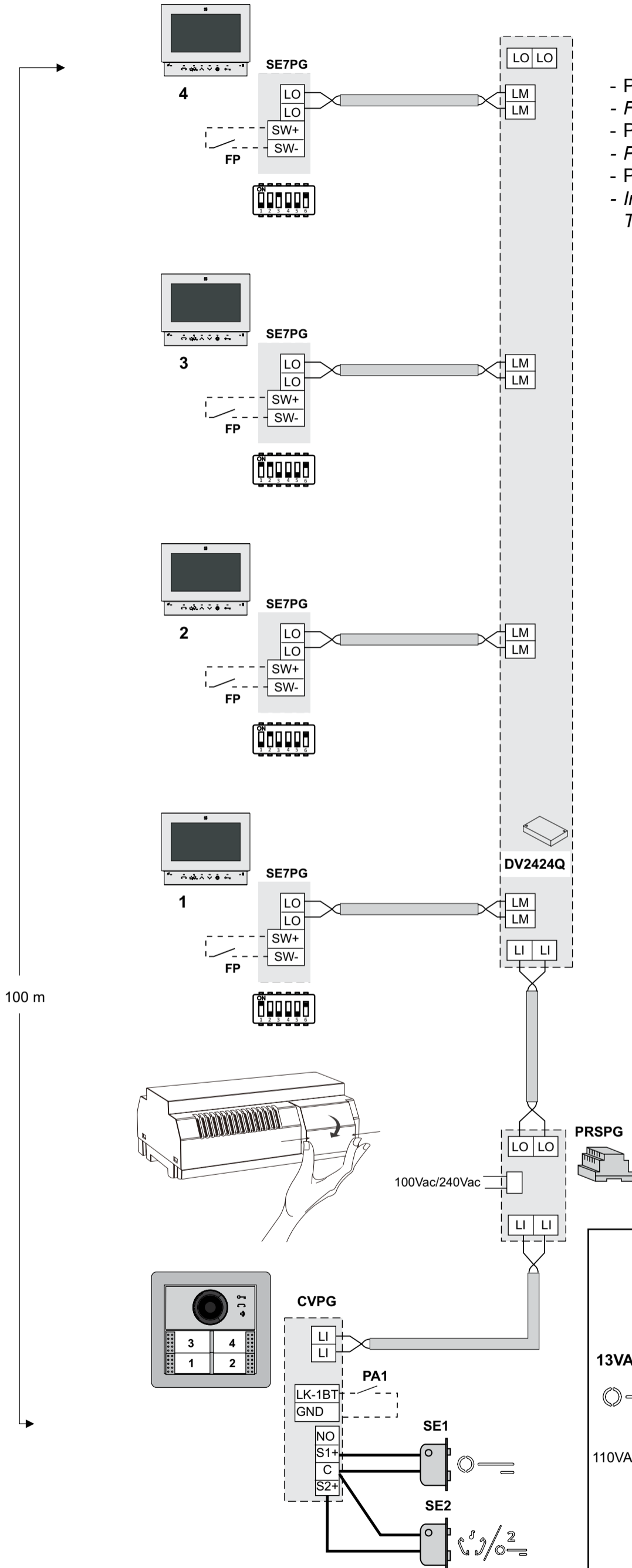

- Per programmare il posto esterno, consultare:
- For programming external door station, visit:
- Pour programmer l'unité externe, visitez:
- Para programar la unidad externa, consulte:
- Para programar a unidade externa, consulte:
- Informationen zum Programmieren der TÜRSTATION finden Sie unter:

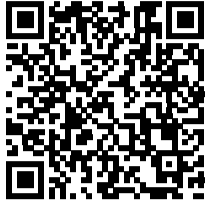

**FP** = Pulsante chiamata di piano (opzionale)  
Floor call push-button (optional)  
Bouton-poussoir de palier (optionnel)  
Pulsador de piso (opcional)  
Botão de patamar (opcional)  
Treppenhausruftaste (Zusatzaste)

**PA1** = Pulsante apriporta 1 (opzionale)  
Door 1 release push-button (optional)  
Bouton-poussoir ouvre porte 1 (optionnel)  
Pulsador abrepuerta 1 (opcional)  
Botão para abrir a porta 1 (opcional)  
Türöffnertaste 1 (Zusatzaste)

**SE1,2** = Serratura elettrica (12Vcc-0,25 A max.)  
Electric door lock (12Vdc-0,25 A max)  
Gâche électrique (12Vcc-0,25 A max)  
Cerradura eléctrica (12Vcc-0,25 A máx.)  
Fechadura eléctrica (12Vcc-0,25 A max)  
elektrisches Türschloss (12VgS-0,25 A max)

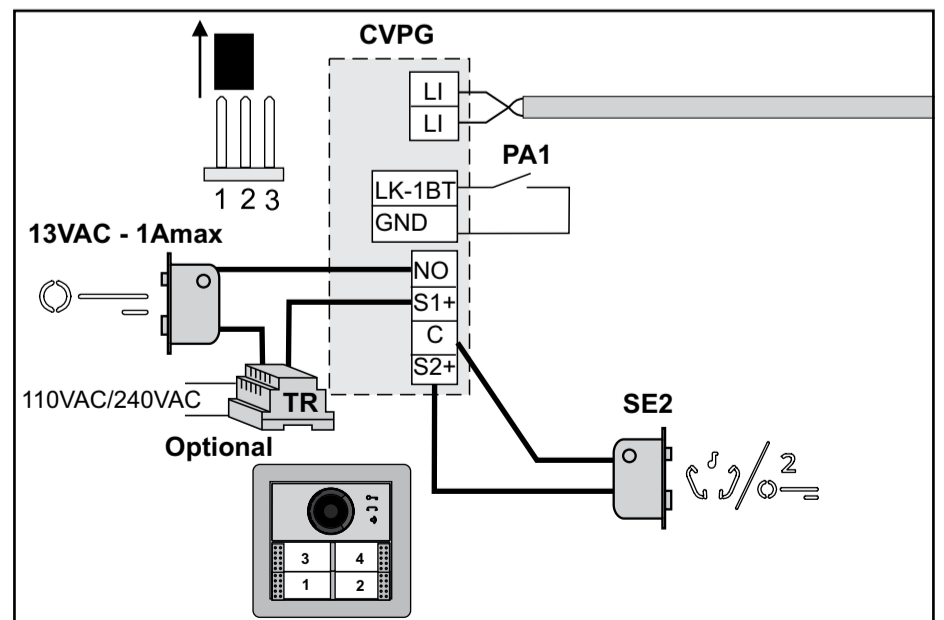

# FARFISA

DATA DI ACQUISTO - DATE OF PURCHASE - DATE D'ACHAT - FECHA  
DE COMPRA - DATA DE COMPRA - EINKAUFSDATUM

--

TIMBRO E FIRMA DEL RIVENDITORE  
DEALER'S NAME AND ADDRESS  
NOM ET ADRESSE DU REVENDEUR  
NOMBRE Y DIRECCION DEL DISTRIBUIDOR  
CARIMBO E ASSINATURA DO REVENDEDOR  
STÄMPEL DES HÄNDLERS

--

## CERTIFICATO DI GARANZIA (condizioni valide solo per il Territorio Italiano)

La garanzia ha la durata di **24** mesi dalla data di acquisto, accertata o accertabile, e viene esercitata dalla Ditta rivenditrice e, tramite questa, dai Centri Assistenza Tecnica Autorizzati FARFISA.

La garanzia deve essere esercitata, pena la decadenza, entro **otto** giorni dalla scoperta del difetto.

LA GARANZIA NON E' VALIDA SE NON DATATA E VIDIMATA CON TIMBRO E FIRMA DEL RIVENDITORE ALL'ATTO DELL'ACQUISTO. CERTIFICATO UNICO ED INSOSTITUIBILE.

MATRICOLA - SET NUMBER - MATRICULE APPAREIL -  
N° MATRICULA - N° DE MATRICULA - SERIENNUMMER

--

**Directive 2012/19/EU (WEEE-RAEE)**  
Smaltire il dispositivo secondo quanto prescritto dalle norme per la tutela dell'ambiente.  
*Dispose of the device in accordance with environmental regulations.*  
Écouler le dispositif selon tout ce qu'a été prescrit par les règles pour la tutelle du milieu.  
*Eliminar el aparato según cuánto prescrito por las normas por la tutela del entorno.*  
Disponha do dispositivo conforme regulamentos ambientais.  
*Werden Sie das Gerät in Übereinstimmung mit Umweltregulierungen los.*

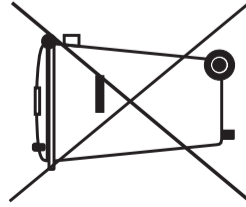

CE

La ACI Srl Farfisa si riserva il diritto di modificare in qualsiasi momento i prodotti qui illustrati.  
*ACI Srl Farfisa reserves the right to modify the products illustrated at any time.*  
La ACI Srl Farfisa se réserve le droit de modifier à tous moments les produits illustrés.  
*ACI Srl Farfisa intercoms se reserva el derecho de modificar en cualquier momento los productos ilustrados aquí.*  
E' reservada à ACI Srl Farfisa o direito de modificar a qualquer momento os produtos aqui ilustrados.  
*Änderungen vorbehalten.*

**ACI srl Farfisa**  
Via E. Vanoni, 3 • 60027 Osimo (AN) • Italy  
Tel: +39 071 7202038 • Fax: +39 071 7202037 • e-mail: info@farfisa.com • www.farfisa.com

MI 2564  
Cod. M527058900